

みなと 元気メッセ 2011

出展募集
要項



2011年（平成23年）

会 期： 9月21日(水)・22日(木) 10:00～17:00

場 所： 神戸国際展示場 2号館（神戸ポートアイランド）
主 催： 株式会社みなと銀行

ポートライナー「市民広場駅」下車 徒歩5分

出展メリット

1. 会場内特設スペースにて希望する出展者にプレゼンテーションの時間を提供いたします。
(応募多数の場合は、主催者にて選考させていただきます。)
2. 国際フロンティア産業メッセホームページ上において出展者名などを紹介(8月上旬予定)します。
また出展者ホームページへのリンクもいたします。
3. 出展者間の技術・ビジネス交流を進める機会として「出展者交流会」に参加頂けます。
4. 国際フロンティア産業メッセ(みなと元気メッセ2011)招待状(8月上旬配布予定)を出展1社につき100セット(封筒付き)を提供いたします。

同時開催

国際フロンティア産業メッセ2011 ◎主催:国際フロンティア産業メッセ2011実行委員会

〈構成団体〉兵庫県、神戸市、(公財)新産業創造研究機構、神戸商工会議所、(社)兵庫工業会、(公財)ひょうご産業活性化センター、(公財)ひょうご科学技術協会、(公財)兵庫県国際交流協会、(財)神戸国際観光コンベンション協会、(公財)神戸市産業振興財団、(財)ひょうご環境創造協会、ひょうごエコタウン推進会議

《2010年実績》 ●出展規模/219企業・団体 (248小間) ●来場者数/18,406名

みなと元気メッセ2011

みなと銀行は、元気な企業を紹介し、

さらなるビジネスチャンスの創造を目指す目的で、「みなと元気メッセ2011」を開催いたします。

本年も昨年に続き「国際フロンティア産業メッセ2011」などの総合産業見本市との同時開催により、来場動員や出展者同士の交流などの相乗効果が期待されます。この機会に是非とも貴社の技術・製品発表の場として本メッセをご活用下さい。

出展概要

- 名称……………みなと元気メッセ2011
会期……………2011年(平成23年)
9月21日(水)・22日(木)10:00~17:00
会場……………神戸国際展示場2号館(神戸ポートアイランド)
入場料……………無料
募集小間数……………25小間(予定)
出展料金……………126,000円/ブース(消費税込)
予定来場者数……………15,000人
主催……………みなと銀行
内容……………企業出展(ブースによる製品・技術の紹介)
出展者プレゼンテーション※
各種セミナー※
※国際フロンティア産業メッセ事業で「みなと元気メッセ2011」出展者も参加いただけます。
同時開催(予定)…国際フロンティア産業メッセ2011
ひょうご環境ビジネス展
環境ビジネスセミナー

ブースの仕様

- システムパネル(背景・壁面)
- バラベット
- 社名板(ブース、出展社名入り)
- 社名プレート(出展社名入り)
- 照明(蛍光灯1灯)
- 電源(2口コンセント500w、1個)
- テーブル(白布付き、1台)
- パイプイス(1脚)
- パネル吊り用チェーン(3セット分)
パネルは出展者でご用意ください。

ブースの概要

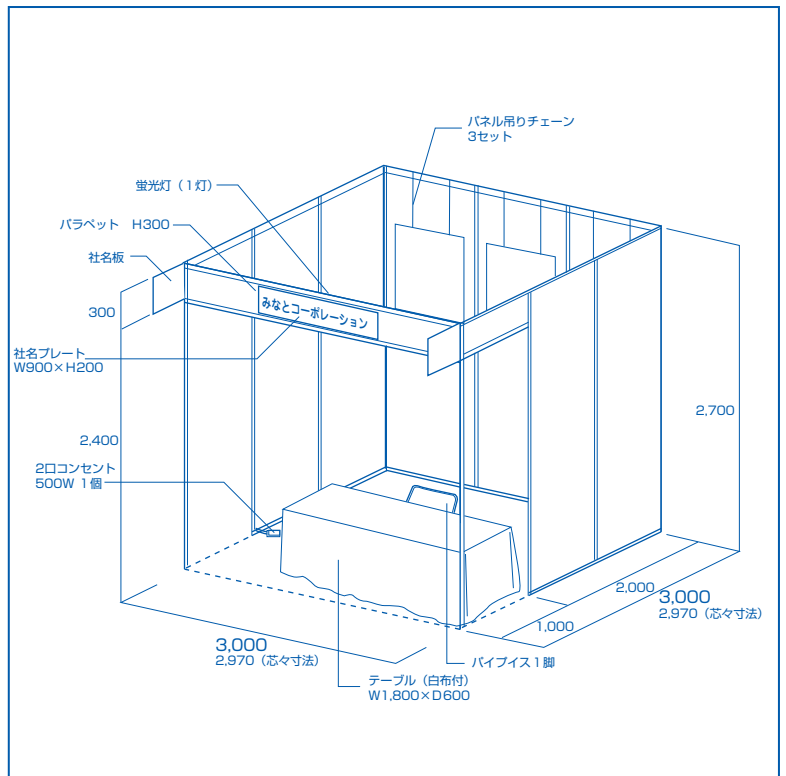

出展規定

1) 出展小間(ブース)について

■ブースの仕様は上図の通りです。その他の装飾や電気配置などの設置には別途費用が必要です。

2) 出展の申込みと締切について

■別紙「出展申込書」に必要事項をご記入の上、FAXにて下記までご送付ください。

みなと元気メッセ2011事務局

〒651-0193 神戸市中央区三宮町2丁目1番1号
TEL: 078(333)3283 FAX: 078(333)3206

申込締切: **2011年6月30日(木)必着**

(応募者多数の場合は先着順とさせていただきます。)

3) 出展の受付と小間配置について

- 出展申込書を主催者で確認し、担当者への連絡を通じ、出展を受け付けます。(趣旨にそぐわないと判断した場合お断りすることがあります。)
- 小間の配置については、出展分野・規模・内容・申込み順位、会場構成などを勘案して、主催者が決定し、出展者説明会(7月下旬開催予定)で一斉に発表いたします。
- 受け付けた小間を主催者の承諾なしに譲渡又は貸与することはできません。

4) 出展料金の請求と支払いについて

- 出展料金の請求書は出展受付が完了後速やかに発行、郵送いたします。記載されている口座にお振込み下さい。
- 出展料金は2011年7月29日(金)までにお支払い下さい。入金を確認できない場合、出展を取り消すことがあります。

5) 出展の変更・取り消しについて

- 出展受け付け後の出展変更・取り消しについては全てFAXにてご連絡下さい。
- 出展受け付け後の出展キャンセルについては以下のように「出展キャンセル料」を請求いたします。

時期	キャンセル料
受付～出展者説明会	出展料の50%
出展者説明会以降	出展料全額

○出展申込書に虚偽の記載が認められた場合や、出展規定に違反した場合など、出展を取り消す場合がございます。その場合、出展料金などは返却いたしません。

6) 展示における禁止事項

- 展示会場においては以下の行為を禁止します。
 - 小間や指定された場所以外でのPR活動
 - 主催者や他の出展者の迷惑になる行為(音響や異臭を含む)
 - 物販
- ※サンプル品の提供には制限がかかる場合があります。

7) 補償

出展者が主催者の設備・展示場の設備および人身などに損害を与えた場合、その補償は出展者の責任となります。

8) 出展物の管理と免責

主催者は搬入出・会期を通じて警備保障会社と契約し、会場内の保全・管理にあたりますが、出展小間内での事故、出展物の損害・盗難等に関する責任は負いません。出展者は、必要に応じて損害保険にご加入下さい。

9) その他

- 会場内での展示・運営については後日「出展者マニュアル」を発行し、出展者説明会にてお知らせいたします。
- 主催者は展示会の円滑な管理をすすめるため、本規約以外にも補足的な規定を設ける場合があります。
- 天災その他の不可抗力により、展示会が開催できない場合、主催者は出展料について、必要経費を控除した上で出展者に返却いたします。
- 展示構成、サービス等について内容を変更する場合がございます。

みなと元気メッセ2011

出展申込書

ふりがな			
社名・団体名			
ふりがな		ふりがな	
代表者役職		代表者氏名	
本社	所在地	〒	
	TEL		FAX
	URL	http://	
出展責任者	住所 (上記所在地と異なる場合)	〒	
	所属部署	ふりがな	
	役職	お名前	
	TEL		FAX
	E-mail	@	
みなと銀行 お取引店	支店	お申込小間数	()小間 x 126,000円

● 出展分野および出展内容 (該当する分野にチェックをご記入願います。)

- 環境・エネルギー
 情報通信・エレクトロニクス
 ロボット
 材料・製造技術
 その他
 食の安全・健康
 先端技術(ナノ・光量子)
 バイオ・医療
 地場産業 ()

◎ 出展内容(簡潔に)

● プレゼンテーション

※いずれかに○をつけて下さい。

- 希望する
 希望しない

応募多数の場合は、事務局にて選考させていただきます。
参加者には、後日詳細をご連絡いたします。

● 出展料金

1小間: 126,000円(消費税込)

送信先FAX

078-333-3206

「みなと元気メッセ2011事務局」

締め切り 6月30日(木)必着

※お申込を受付後、出展責任者様宛に確認のお電話をさせていただきます。

3営業日以内に、連絡がない場合は、事務局までお問い合わせ下さい。

【照会先: 078-333-3283 担当: 山際】

● 事務局記入欄

NO.		受付日	/	備考	
-----	--	-----	---	----	--

※ご記入いただいた情報は、次の目的以外では利用いたしません。

- ①各種商品等に関する案内・資料の送付及び提供 ②新サービスや新商品の研究・開発